

80 ~ 350 Tons

LGH-D Series

Featuring another technical innovation by LS

The LGH-D Series, designed with LS's high technology, meets the demand for precision molding. Improved rigidity of the platen provides more precise and stable products.

LS가 이룩한 또 하나의 기술혁명!

LS의 첨단 기술로 탄생한 LGH-D Series는 형판의 견고성을 대폭 증가시켜 성형품의 치수 정도와 안정성을 높였으며, 특히 정밀 성형에 놀라운 위력을 발휘합니다.



초고속 초정밀 사출성형기 - Super high speed & precision injection molding machine

The LGH-D Series, designed with LS's high technology, meets the demand for precision molding. Improved rigidity of the platen provides more precise and stable products.

첨단 FEA 설계로 고정밀 성형을 실현한다

LS의 첨단 기술로 탄생한 LGH-D Series는 형판의 견고성을 대폭 증가시켜 성형품의 치수 정도와 안정성을 높였으며, 특히 정밀 성형에 놀라운 위력을 발휘합니다.



LGH-D

LGH-D Series

LGH 80D	LGH 220D
LGH 100D	LGH 250D
LGH 130D	LGH 300D
LGH 170D	LGH 350D



냉각수공급장치
Cooling water distributor



노즐안전커버
Nozzle safety cover with interlock



사출 장치
Injection unit



오일필터
Oil filter



깔끔한 외관
Compact hydraulic piping

Series

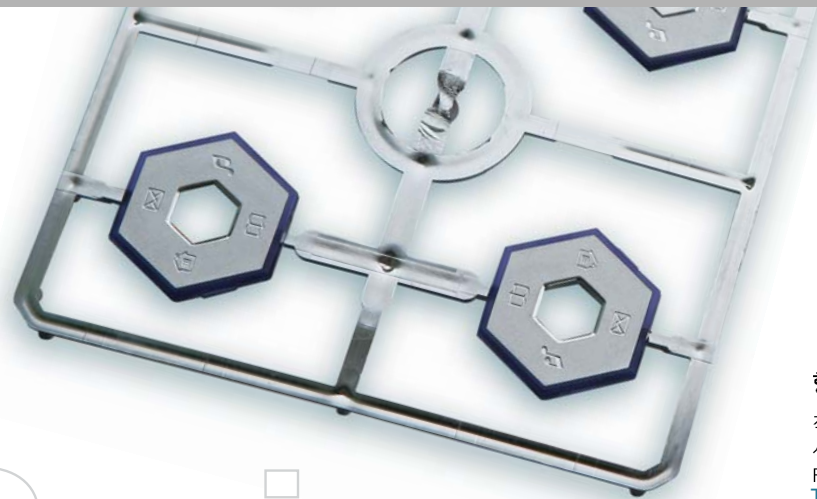

FEA를 통한 최적설계 **Optimized design through FEA**

유한요소해석(FEA)을 이용한 주요부품의 강성해석을 통해 최적의 형판을 디자인하여 형체력에 의한 금형의 변형량을 최소화함으로써 정밀한 성형을 실현함. Precise molding is provided by the optimized design of the platen. Designed using finite-element analysis of the rigidity of major parts, our platen achieves precise molding by minimizing mold deflection caused by the clamping force.

탁월하고 부드러운 사출 및 계량 배압 제어 **Excellent and smooth control system to relieve back pressure during injection and charging**

정밀성형을 위한 마찰력 최소화를 위해 미끄럼 베어링 방식의 채택 및 배압조절 기능, 계량시 가소화량 증대, 저압조절범위 확대로 성형효과를 극대화함. By adopting a sliding bearing (or sliding type bearing) in the injection cylinder, we minimized friction to achieve faster recovery and precise molding. The back pressure control device, increased plasticizing quantity on charge, and extended scope of low pressure control maximize the effectiveness of the molding process.

더욱더 정밀한 성형제어 **Control for more precise molding**

형체, 압출, 사출위치 검지에 Linear Potentiometer를 표준 채택하였으며 압력센서 및 작동유 온도센서를 표준 장착하여 정밀 성형을 대폭도모함. Adopting the linear potentiometer to detect the position of the clamp, ejector and screw and installing a pressure sensor and hydraulic oil temperature sensor as standard features has resulted in greater precision.

향상된 유압 SYSTEM **Advanced hydraulic system**

직류(DC) Solenoid Valve, DIN Connector 표준장착으로 회로특성 및 내구성을 향상시키고 형개폐 Break속도의 개별제어로 금형보호가 뛰어나며 정확한 재현성 구현하고, Filter식 Oil Cleaning System을 채택 유압기기의 수명을 연장함. The characteristics and durability of the circuit are improved by installing a DC solenoid valve and DIN connector as standard features. Enhanced mold protection and accurate repeatability are provided by using separate controls for the mold break speed between open and close and by adopting a filter-type oil cleaning system to improve the durability of hydraulic devices.

새롭고 다양해진 사출장치 채택 **New and diverse injection unit**

상하좌우 노즐 센터 조정장치를 설치하여 노즐 센터 조정이 쉬우며, 모델별 사출장치의 상하 Modulation을 고려한 설계개념 도입 다양한 고객 Needs에 부응하는 Module 시리즈를 형성함. L/D를 5%연장한 21:1을 표준으로 채택하여 다양한 수지에 대응할 수 있다. Nozzle centering is easy to adjust with the newly adopted four bolt alignment system on the injection unit. Diverse injection module series offer the customer a wide selection of injection pressure and shot sizes. The injection unit features a new standard 21:1 screw with an L/D increased by 5% to handle a greater variety of resins.

깔끔한 외관 디자인 **Clean outer appearance**

Modern Style의 단순한 이미지를 구현한 디자인을 도입 소비자에게 더욱 친근한 기계로의 이미지 번신을 꾀함. 특히 반 조작측은 배관 단순화 및 하부 Cover사용으로 깔끔한 외관으로 변경. The new design has a simple, modern style and customer friendly image. The back frame is exceptionally clean due to simplifying pipes and covering the lower part.

사용자 편의성을 추구한 원격제어 **Remote control for user convenience**

위치, 입력, 온도 센서와 형체, 사출, 배압 제어용 전자비례 밸브를 표준으로 채택하여 조작상의 Monitor에서 모든 조작이 가능하므로 사용자의 편의성이 대폭 증대됨. User convenience is highly improved by placing all operational functions on a single control panel. This includes location, pressure and temperature sensors, elector-magnetic proportional control valves for clamping and injection and screw back pressure.



제어장치 Controller

최신의 마이크로 프로세서를 장착하여 설계되어진 Hicom-700 Controller는 고응답을 실현하였으며, 고속 제어 알고리즘에 의해 초정밀 제어하는 컨트롤러입니다.

The Hicom-700 is controlled by a high speed control algorithm and is a super precise controller with high speed response from the latest microprocessor.

High speed control system (HICOM-700)



- 800 X 600 해상도의 TFT COLOR LCD
- 속도, 압력 등에 대한 선그래프, 막대 그래프의 온도 표시
- 자동 조절 PID 온도 제어
- 자기 진단, 경보와 감시 기능
- 다개국어 지원
- 작업 레벨 비밀번호 입력
- 네트워크상에서의 기계 관리(Optional)
- 프린터 포트(Optional)
- 단위절환 기능(Metric / Inch)

- 800 x 600 resolution TFT color LCD
- Line graph for speed, pressure, bar graph for temperature,
- Auto PID temperature control
- Self diagnosis, alarm and monitoring functions
- Multi-lingual selection
- Security codes for different levels of access
- Management of the machine on network (Optional)
- Printer port (Optional)
- Unit converting function (Metric / Inch)

Controller(HICOM-700)



Major screen of Hicom-700 controller

금형 및 입출 Mold & Ejector



- 형개 속도 4단, 형폐 속도 3단
- 형체 및 압출위치 설정 및 표시
- 압출전진 3속 / 후퇴 2속
- 형개폐 속도, 압력 실시간 표시
- Mold open speed-4 steps, Mold close speed-3 steps
- Set/Monitor clamp/ejector position
- Ejector Adv./Ret. speed - 3/2 steps
- Monitor mold open/close speed and pressure in real time

사출 및 계량 Injection & Charge



- 사출 속도-6단 / Closed Loop (보압 1속)
- 사출 압력-5단 / Closed Loop (보압 3단)
- 압력, 시간, 속도에 의한 보압절환
- 계량 2속 및 선택 2속
- Injection speed-6 steps/closed loop (holding pressure -1 speed)
- Injection pressure-5 steps/closed loop (holding pressure -3 speed)
- Cut over by pressure, time, speed
- 2-step charging & 2-step suck back speed

온도 Temperature



- Heater reservation
- 스크류 냉간 기동방지 온도 경보
- 자동 승온장치
- 히터 / 열전대 단선 경보
- 히터 예약 기능
- Screw cold prevention/ temp alarm
- Automatic heat-up control
- Heater/Thermocouple breakage alarm
- Heater reservation

생산데이터 Manufacturing Data



작업 시간, 기계 가동 시간, 생산량 표시, 일일 생산 데이터 등 생산정보가 한 화면에 표시

All manufacturing information - working time, machine time quantity of products etc.- are monitored in one screen

Shot 데이터 Shot Data



생산공정별 생산번호, 공정, 쿠션, 사출량 충전, 보압, 계량, 금형 전, 금형 후 불량 등의 세부정보 제공한 화면에서 일목요연하게 모니터링

Detail information - product number by manufacturing process, process, cushion, injection capacity, holding pressure, charging, defects before and after clamping of mold-are monitored.

입 / 출력 화면 Input / Output Screen



자기 진단을 위한 입출력을 화면 상에 보여 줌으로써 현재의 동작이 순차적으로 맞게 동작되는 지 여부를 확인함으로써 기계 유지 보수에 편리

Easy to maintain by monitoring the input / output in screen for self diagnosis and tracking the progress of the current operation.

표준 및 특별사양 Standard & Optional Equipment

표준 사양 Standard Equipment

항목	장치명 Equipment	
	형체 관계	Clamping Unit
1	집중 급유장치 (수동)	Centralized Lubricating Equipment with Manual Grease Pump
2	금형 클램프 (수동)	Mold Clamps(Manual)
3	오버런 방지 장치	Overrun Prevention Device
4	취출로봇 설치 탭구멍	Holes Tapped for Installation of Robot
5	유압 압출 장치 (A 회로)	Hydraulic Ejector(A-Circuit)
6	금형설치 감속, 감압 장치	Low-Pressure Speed Circuit for Mold Set-up and Mold Protection
7	금형 보호 반복 형태 회로	Try Again Mold Close Circuit with Mold Protection
8	금형위치 조절 장치	Clamping Position Digital Adjusting Device(Potentiometer)
9	고속 형개폐 디지털 조절 장치	High Speed Mold Open/Close Digital Adjusting Device
10	고속 형개 회로	Quick Mold Opening Circuit
11	안전 문 & Cover	Safety Gate & Covers
12	이동형판 지지 장치	Support for Molding Platen
13	T 홈 플레이트	T-Slot Platen
14	다중 압출 (9회까지) & 진동 압출	Multi-Ejection(Up to 9 Times) and Vibration Ejection
사출 관계 Injection Unit		
1	내마모 바이메탈 배럴	Wear Resistant Bimetallic Barrel
2	DBG 스크류(일반수지용)	DBG Screw(For General Resins)
3	세라믹 밴드 히터 (4존)	Ceramic Band Heater(4 Zones)
4	노즐 존의 케이블 히터	Cable Heater for Nozzle Zone

5	사출장치 안전커버 (조작측)	Safety Cover for Injection Unit (Operating Side Only)
6	히터커버	Heater Cover
7	예열 온도 제어	Pre-Heating Temperature Control
8	사출램 전·후진 장치	Injection Ram Advance and Retract Device
9	노즐 (Open Type)	Nozzle(Open Type)
10	노즐 후퇴 시기 선택 장치 (Sprue Break)	Nozzle Retract Timing Selector(Sprue Break)
11	스크류 배압 조절 장치	Screw Back Pressure Regulator
12	스크류 냉간가동 방지 장치	Screw Cold Start Preventing Device
13	스크류 구동 유압 모터	Screw Drive Hydraulic Motor
14	스크류 1 & 2차 서크백	Screw 1st and 2nd Suck Back
15	스크류 팁 일반수지용, 역류방지용	Screw Tip(For General Resins, Non-Return Valve Type)
16	사출 속도 & 압력 조절 장치	Injection Speed & Pressure Control Device
유압 관계 Hydraulic System		
1	형태 압유지회로	Clamping Pressure Holding Circuit
2	형태 펌프 언로딩 회로	Selectable Clamp Pump Unloading Circuit During Cooling Time
3	배압 풀기 회로	Back Pressure Relieving Circuit
4	하이 드로 맷치 시스템(멀티 펌프)	Hydromatch System(Multi-Pump)
5	사출압력 유지 회로	Injection Pressure Holding Circuit
6	형개폐 유압 브레이크 회로	Mold Open/Close Hydraulic Brake Circuit
7	작동 유 온도 이상 검지 장치	Abnormal Hyd. Oil Temperature Detector
8	작동 유 승온 장치	Hyd. Oil Warming-Up Device

9	오일 크리닝 장치(필터형)	Oil Cleaning System(Filter Type)
10	오일 쿨러 & 레벨 게이지	Oil Cooler & Level Gauge
11	솔레노이드 밸브 (램프형)	Solenoid Valve(With Indicator Light)
전기 관계 Electric System		
1	Open Loop 제어 장치(HICOM 700)	Open Loop Controller (HICOM-700)
2	이상 경보 장치	Abnormal Operation Warning Device(Buzzer)
3	이상 표시 장치	Abnormal Operation Indicating Device
4	인트루전 회로	Intrusion Circuit
5	비상 멈춤 스위치	Emergency Stop Push Button Switches
6	삼색 경보등	Abnormal Operation Alarm Lamp
7	배럴 자동 승온 제어 장치	Automatic Barrel Heat-Up Control Device
8	Pump Stop Interlock	Pump Stop Interlock
9	인터록 안전 문	Safety Gate With Interlocks
10	목표 생산수량 감지 장치(Shot Counter and Count Up Detection for Target Production)	
11	PID 온도 조절 장치 (J형)	PID Temperature Control(J-Type)
12	노즐 온도 조절 장치 (SSR)	Nozzle Temperature Control by SSR
일반 General		
1	취급 설명서	Instruction Manual
2	표준 기계 색상	Standard Color Painting
3	레벨 패드	Level Pad
4	냉각수 공급 장치	Cooling Water Distributor

특별사양 Optional Equipment

항목	장치명 Equipment	
	형체 관계	Clamping Unit
*1	단일 유압 코어 장치 A or C	Single Hydraulic Core Puller A or C
*2	복합 유압 코어 장치 A & C	Dual Hydraulic Core Puller A & C
*3	기계식 안전 장치	Mechanical Safety Device
4	공기 분사 장치	Air Blow Off Unit
5	금형 자동 클램프 프장치 (QDC)	Auto. Mold Clamps(QDC)
6	유압 압출 유지 회로 (밸브 추가)	Hydraulic Ejector Holding Circuit with Valve
7	유압 코어 장치 (B or D)	Hydraulic Core Puller(B & D)
8	유압 압출 B회로	Hydraulic Ejector B Circuit
9	형태 측 자동 급유 장치	Automatic Lubrication Device for Clamping Side
10	공압식 안전 문 개폐 장치	Pneumatic Powered Safety Gate(Opening & Closing)
11	공압식 안전 문 개방 장치	Pneumatic Powered Safety Gate(Opening)
12	제품받이	Products Gutter
사출 관계 Injection Unit		
1	고응답성 서보밸브 장착 Closed Loop 제어	High Response Closed Loop Control with Servo Valve
*2	노즐 무 안전 커버 인터록	Nozzle Safety Cover with Interlock
3	내마모 내식 배럴과 스크류	Anti-Wear and Anti-Corrosive Barrel and Screw
4	사출측 자동 집중 급유 장치	Automatic Lubrication Device for Injection Side
5	사출측 수동 집중 급유 장치	Centralized Lubricating Equipment with Manual Grease Pump for Injection Side
6	연장 노즐	Extension Nozzle (Std. + 30,50,70,100,125,150mm)

7	연장노즐 히터용 온도 제어 장치	Temperature Controller for Extension Nozzle Heater
8	팬 블로	Fan Blower
9	고속 사출 장치 (Accumulator)	High Speed Injection Device(Accumulator)
10	유압식 셔트 오프 노즐	Hydraulic Shut Off Nozzle
11	공압식 셔트 오프 노즐	Pneumatic Shut Off Nozzle
12	난연성 ABS 스크류	Special Screw for Flame-Resistant ABS
13	수지별 전용 스크류(유니멜트 등)	Special Screws for Various Materials(Uni-Melt, etc.)
14	열경화성 배럴 & 스크류	Thermosetting Barrel and Screw
15	스크류 토크 전환 장치	Screw Torque Selecting Device
유압 관계 Hydraulic System		
1	작동 유 자동 냉각 조절 장치	Automatic Cooling Temperature Regulating Device for Hyd. Oil
2	고속 사출/계량 중 형개폐 장치 (추가 펌프)	Mold Moving During Charging with High Speed Injection(By Pump)
3	작동 유 레벨 이상 검지 장치	Abnormal Hyd. Oil Leveling Device
전기 관계 Electric System		
1	Closed Loop 제어 장치 (HICOM-4000)	Closed Loop Controller(HICOM-4000)
2	자동 전압 조절 장치(AVR)	Automatic Voltage Regulator
3	자동 전원 셧 다운 회로	Automatic Power Shut Down Circuit
4	안전 문 개압 인터록 스위치 (형태, 압출 & 코어)	Motion & No Motion Switch(Clamp, Ejector & Core)
5	가스 사출 인터록 회로	Gas Injection Interlock Circuit
6	로봇 인터록 회로	Robot Interlock Circuit
7	히터 밴드 이상 표시 장치	Heater Band Failure Indicator

8	스크류 에젝터 회로	Screw Ejector Circuit
9	자동 퍼지 회로	Auto Purge Circuit
10	밸브 게이트 회로	Valve Gate Circuit
11	이젝터 후퇴 회로	Ejector Retract Circuit
12	예비 콘센트 박스	Auxiliary Consent Box
13	프린터 포트	Printer Port
14	제어 상자내 공기 조화 장치	Air Conditioning Unit on Control Cabinet
일반 General		
1	분쇄기	Crusher
2	일반 호퍼	General Hopper
3	호퍼 드라이어	Hopper Dryer
4	호퍼 로더	Hopper Loader
5	호퍼 래더	Hopper Ladder
6	혼련기	Mixer
7	컨베이어	Conveyor
8	특별 기계 색상 - 추천 색상	Different Color Painting Finish-Recommended Color
9	금형 온도 조절 장치	Mold Temperature Controller(Hot Runner Controller)
10	취출 로봇	Take-out Robot
11	유지 & 보수 공구	Maintenance Tool
12	스페이 파트	Spare Parts
13	고효율 인버터	High Efficiency Inverter

(주) * : 국내표준

주요 사양 Major Specification

Model Name	LGH80D			LGH100D			LGH130D			LGH170D			LGH220D			LGH250D			LGH300D			LGH350D				
사출 장치 INJECTION UNIT																										
사출기호 Injection Unit	i2			i3			i5			i7			i10			i13			i13			i17				
스크류 기호 Screw Code	Y	*A	B	Y	*A	B	Y	*A	B	Y	*A	B	Y	*A	B	Y	*A	B	Y	*A	B	Y	*A	B		
스크류 직경 Screw Diameter	mm	28	32	36	32	36	40	36	40	45	40	45	50	45	50	55	50	55	60	50	55	60	55	60	65	
이론사출용적 Injection Capacity Calculated	cm ³	89	116	147	132	167	206	203	251	318	282	357	441	397	490	594	608	736	876	608	736	876	784	933	1,095	
사출량 Injection Capacity	PS	g	82	107	135	121	153	189	187	231	292	260	328	406	365	451	546	560	677	806	560	677	806	721	858	1,007
		oz	2.9	3.8	4.8	4.3	5.4	6.7	6.6	8.1	10.3	9.2	11.6	14.3	12.9	15.9	19.2	19.7	23.9	28.4	19.7	23.9	28.4	25.4	30.2	35.5
	PE	g	65.2	85.1	107.7	96.3	121.9	150.4	148.6	183.5	232.2	206.4	261.2	322.5	292.6	361.2	437.1	444.3	537.7	639.8	444.3	537.7	639.8	572.3	681.1	799.4
		oz	2.3	3.0	3.8	3.4	4.3	5.3	5.2	6.5	8.2	7.3	9.2	11.4	10.3	12.7	15.4	15.6	18.9	22.5	15.6	18.9	22.5	20.2	24.0	28.1
사출압력 Injection Pressure	kg/cm ²	2,480	1,890	1,500	2,490	1,960	1,590	2,370	1,920	1,510	2,160	1,700	1,380	2,430	1,960	1,620	2,250	1,860	1,560	2,250	1,860	1,560	2,190	1,840	1,560	
사출율 Injection Rate	cm ³ /sec	86(71)	112(93)	142(117)	97(80)	122(101)	151(125)	119(98)	147(121)	186(154)	158(131)	200(166)	247(205)	178(147)	220(182)	266(220)	248(206)	300(249)	357(296)	248(206)	300(249)	357(296)	306(254)	364(302)	427(355)	
가스화 능력 Plasticizing Capacity(PS)	kg/hr	54(44)	66(60)	84(84)	52(42)	74(59)	102(84)	74(61)	103(84)	122(110)	85(70)	112(91)	154(128)	85(70)	120(98)	153(125)	139(114)	178(146)	201(178)	139(114)	178(146)	201(178)	169(139)	201(170)	250(230)	
스크류 회전수 Max. Screw Speed	rpm	440(360)	398(360)	354(354)	311(255)	311(255)	311(255)	312(255)	283(255)	259(212)	259(212)	255(212)				198(162)	229(188)	229(188)	212(188)	229(188)	229(188)	212(188)	219(179)	212(179)	196(179)	
형체 장치 CLAMPING UNIT																										
형체력 Clamping Force	ton	80			100			130			170			220			250			300			350			
형개력 Mold Opening Force	ton	6.3			7.1			8.1			10.5			13.2			16.9			18.8			20.2			
TE-BAR 간격 Distance Between Tie-rods	mm	370×370			410×410			460×460			515×515			560×560			610×610			660×660			710×710			
형판차수 Die Plate Dimension	mm	540×540			610×610			670×670			740×740			830×830			880×880			960×960			1,000×1,000			
형체행정 Clamping Stroke	mm	460			460			560			670			770			770			800			950			
최대형판간격 Daylight	mm	630			630			750			860			1,010			1,010			1,100			1,250			
최소금형두께 Minimum Mold Thickness	mm	170			170			190			190			240			240			300			300			
형체 속도 Mold Close Speed	m/min	41(34.6)			43(35.9)			43(36)			43(35.9)			38(31.9)			42(35)			39(32)			44(36.6)			
형개 속도 Mold Open Speed	m/min	43(36)			43(36)			44(37)			44(36.7)			38(31.8)			42(35)			39(32)			42(35)			
압출력 Ejector Force	ton	2.5			2.5			7			7			9			9			9			9			
압출행정 Ejector Stroke	mm	80			80			90			110			130			130			130			140			
공통 GENERAL																										
사용유량 Utilized Oil Quantity	ℓ	220			220			290			450			590			800			1,200			1,200			
전동기용량 Electric Motor	kW	15			18.5			18.5			22			30			37			37			45			
HEATER 용량 Electric Heater	kW	5.5			6.5			10.2			11.4			13.4			16.7			16.7			20.4			
기계 크기(L×W×H) Machine Dimension	m	4.3×1.1×1.6			4.4×1.1×1.7			5.0×1.2×1.7			5.4×1.3×1.8			6.3×1.4×1.9			6.6×1.5×1.9			6.6×1.5×2.0			7.5×1.6×2.1			
기계중량 Machine Weight	ton	4.2			4.5			5.5			6.5			7.5			9			13			17			

주

1. 본 표의 수치는 무단한 연구와 개량에 의해 다소 변경될 수 있습니다.
 2. 사출량, 가스화 능력은 수지의 성형 조건에 의해 변화합니다.
 3. 본 표의 수치는 전원 AC220V, 60Hz의 경우입니다.
 4. 괄호 안의 수치는 전원 AC220V, 50Hz의 경우입니다.
- *. 표준

Note

1. Due to continuous improvements, specifications are subject to change without notice.
 2. Injection capacity and plasticizing vary with material and molding conditions.
 3. Figures in this table are based on AC220V, 60Hz electrical supply.
 4. Figures in () are based on AC220V, 50Hz electrical supply.
- *. Standard

LGH-D Series

표준형판
Moving Platen
LGH80D ~ LGH350D

LGH80D

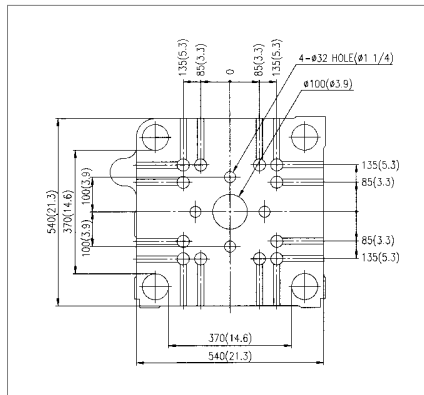

LGH100D

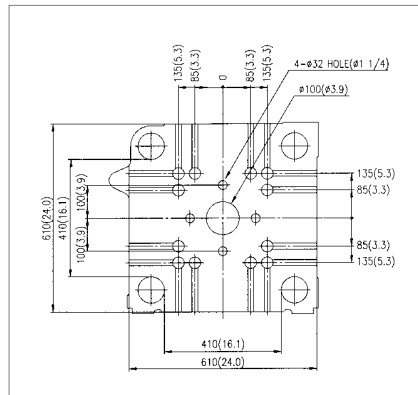

LGH130D

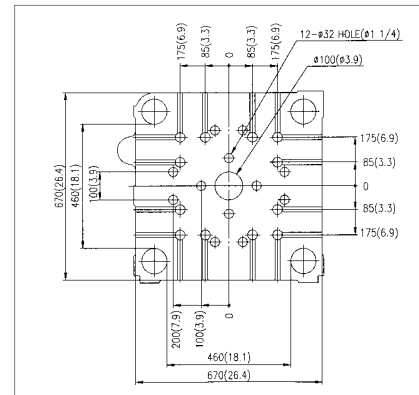

LGH170D

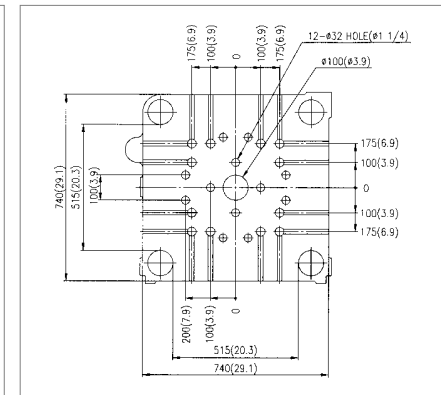

LGH220D

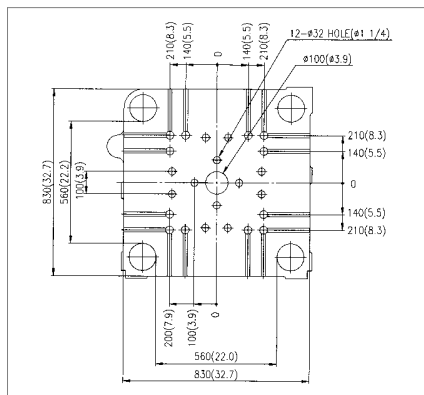

LGH250D

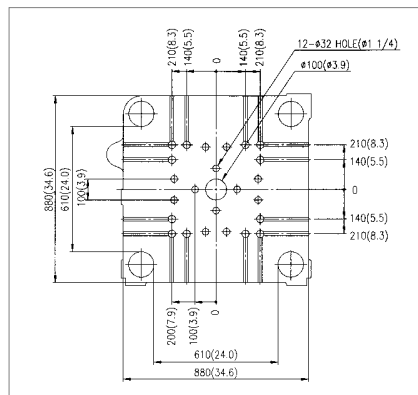

LGH300D

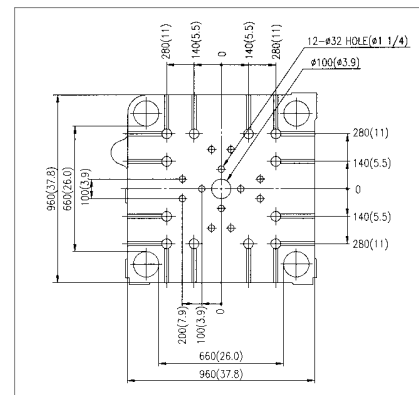

LGH350D

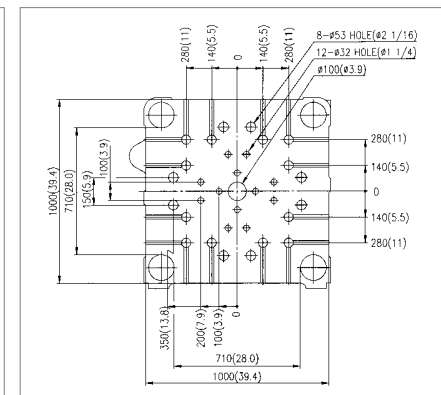

고속 사출, 높은 사출 압력에 의한 이동통신기기 부품의 최적 생산성

High injection speed and pressure are able to bring optimized productivity for the parts of mobile telecommunication device.

주요 사양 Major Specification

Model Name	LGH-MP II Series				LGH-MPS Series	
	LGH-100MP II		LGH-130MP II		LGH-130MPS	
사출장치 INJECTION UNIT						
스크류 직경 Screw Diameter	mm	25	28	25	28	28
이론 사출용적 Injection Capacity Calculated	cm ³	80.5	101	80.5	101	101
사출량 Injection Capacity(PS)	g	74.1	92.9	74.1	92.9	107
스크류 행정 Screw Stroke	mm	164.0	164.0	164.0	164.0	164.0
사출압력 Injection Pressure	kg/cm ²	3,573	3,255	3,573	3,255	3,255
사출율 Injection Rate	cm ³ /sec	88.8	111.4	88.8	111.4	369
사출속도 Injection Speed	mm/sec	181	181	181	181	800
가소화 능력 Plasticizing Capacity(PS)	kg/hr	40	51	40	51	51
스크류 회전수 Max. Screw Speed	rpm	440	440	440	440	440
형체장치 CLAMPING UNIT						
형체력 Clamping Force	ton	100		130		130
형개력 Mold Opening Force	ton	7.1		8.2		8.2
TIE-BAR 간격 Distance Between Tie-rods	mm	410 × 410		460 × 460		460 × 460
형판치수 Die Plate Dimension	mm	610 × 610		670 × 670		670 × 670
형체 행정 Clamping Stroke	mm	460		560		560
최대 형판간격 Daylight	mm	630		750		750
최소 금형두께 Minimum Mold Thickness	mm	170		190		190
형폐 속도 Mold Close Speed	m/min	45		37.5		37.5
형개 속도 Mold Open Speed	m/min	45		43		43
공통 GENERAL						
압출력 Ejector Force	ton	2.2		6.2		7
압출행정 Ejector Stroke	mm	80		90		90
사용유량 Utilized Oil Quantity	ℓ	220		290		290
전동기용량 Electric Motor	kW	22		22		22
HEATER 용량 Electric Heater	kW	5.2	5.6	5.2	5.6	5.6
기계 크기(L×W×H) Machine Dimension	m	4.4 × 1.1 × 1.7		5 × 1.2 × 1.7		5 × 1.2 × 1.7
기계 중량 Machine Weight	ton	4.5		5.5		5.5

주

1. 본 표의 수치는 부단한 연구와 개량에 의해 다소 변경될 수 있습니다.
2. 사출량, 가소화 능력은 수지의 성형 조건에 의해 변화합니다.
3. 본 표의 수치는 전원 AC220V, 60Hz의 경우입니다.

Note

1. Due to continuous improvements, specifications are subject to change without notice.
2. Injection capacity and plasticizing vary with material and molding conditions.
3. Figures in this table are based on AC220V, 60Hz electrical supply.

고속 박육 정밀 성형의 Solution!

Solution for high speed, paper-thin, and precise molding

휴대폰 전용 사출 성형기

Injection molding machine for exclusive use of mobile phones



LGH-MP Series

- 고속 사출, 높은 사출압력 - 박육 정밀 성형
- 금형 밀림 방지 유압회로 - Insert 성형의 안정성
- 특수 디자인 및 코팅 Screw - 최적의 성형 품질로 고생산성
- High injection speed and pressure - Paper-thin, precise molding
- Hydraulic circuit for mold sliding prevention - Stability of 'Insert' molding
- Special designed & coated screw - High productivity through optimized molding quality

LGH-MPS

- 초고속 사출성형 실현
 - 사출속도 : 800mm/sec
 - 고속 정밀 제어를 위한 고응답성 Servo valve 및 Linear encoder 장착
- 고속 전용 Screw 장착 - 최적의 성형 품질, 고생산성
- Embodiment of high speed injection molding
 - Injection speed : 800mm/sec
 - High response for rapid precise control Servo valve & Linear Encoder equipped
- Exclusive screw equipped for high speed - Optimized molding quality and high productivity

LGH-MP/MPS Series

LGH-MP Series 유압식 휴대폰 전용 사출 성형기

Hydraulic injection molding machine for exclusive use of mobile phones.

박육 정밀 성형을 위한 고속 사출 속도 실현
High injection speed embodiment for paper-thin, precise molding.

- ▶ 100MP II / 130MP II
- ▶ LGH-MPS

외형도 Outline Dimension

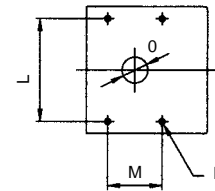
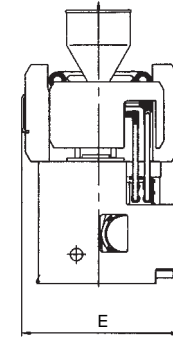
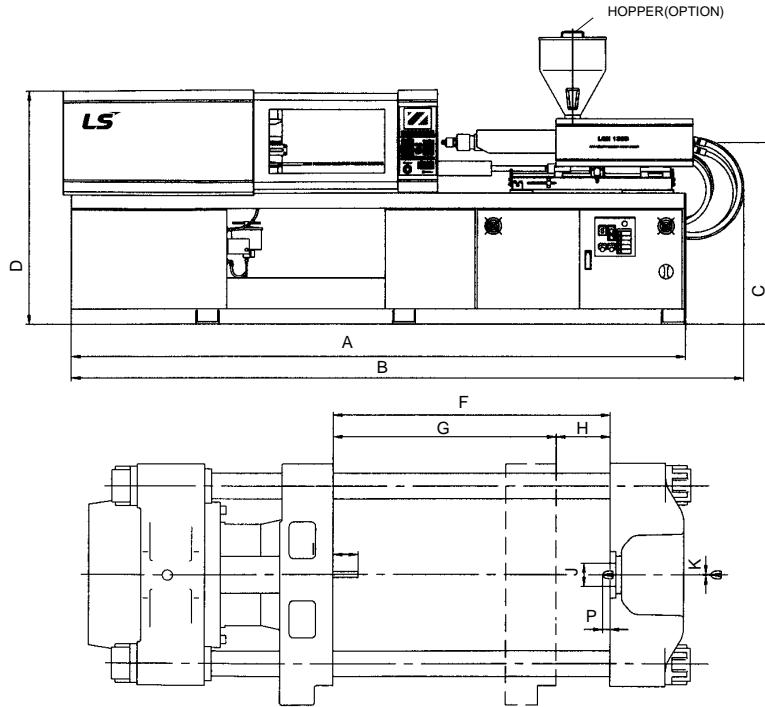

DETAIL OF HOPPER SEAT

(unit : mm)

Model	A	B	C	D	E	F	G	H	I	J	K	L	M	N	O	P
LGH80D	4,064	4,224	1,192	1,566	1,040	630	460	170	70	φ 100	φ 3	170	90	4-M10DP18	φ 34	30
LGH100D	4,086	4,400	1,245	1,605	1,100	630	460	190	80	φ 100	φ 3	170	90	4-M10DP20	φ 40	30
LGH130D	4,741	4,995	1,280	1,641	1,155	750	560	190	90	φ 100	φ 3	170	90	4-M10DP18	φ 42	30
LGH170D	5,113	5,420	1,320	1,708	1,275	860	670	240	100	φ 100	φ 3	190	90	4-M10DP20	φ 48	30
LGH220D	5,811	6,120	1,372	1,810	1,380	1,010	770	240	130	φ 100	φ 4	170	90	4-M10DP18	φ 48	30
LGH250D	6,052	6,522	1,407	1,842	1,420	1,015	775	300	130	φ 100	φ 4	170	90	4-M10DP24	φ 48	30
LGH300D	6,463	6,545	1,501	1,938	1,490	1,105	805	300	130	φ 100	φ 4	170	90	4-M10DP18	φ 48	30
LGH350D	6,916	7,469	1,501	2,077	1,570	1,250	950	300	140	φ 100	φ 4	170	90	4-M10DP18	φ 53	30



Head Office

778, Yongam-ri, Bongdong-eup, Wanju-gun,
Jeollabuk-do, Korea 565-902
Tel : 82-63-279-5610~14